

ANSICHT SEITE

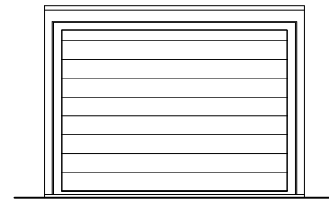

ANSICHT FRONT

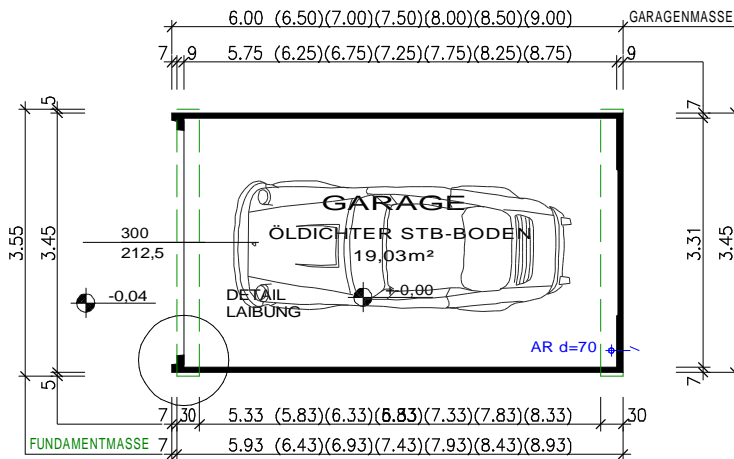

GRUNDRISS

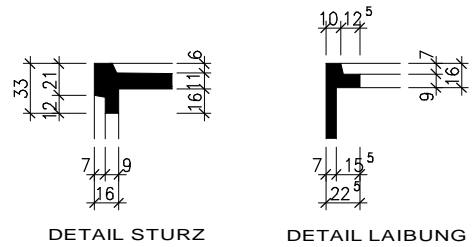

DETAIL STURZ

DETAIL LAIBUNG

LEGENDE:

- STAHLBETON
- BETON BEWEHRT
- REGENWASSER

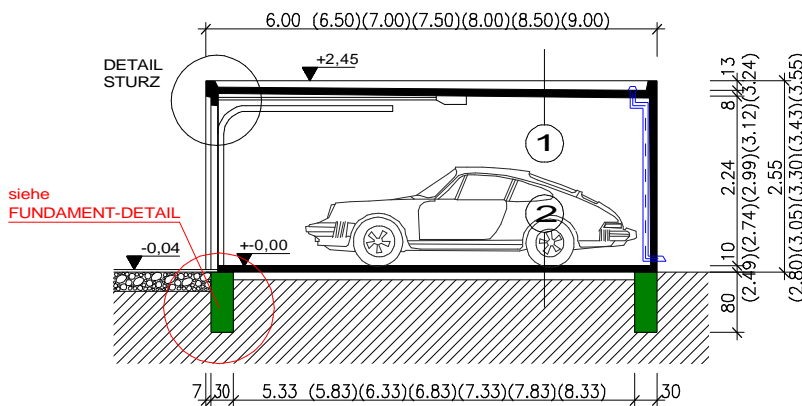

SCHNITT

AUFBAUTEN:

- 1 SCHIEFERBESCHICHTETE BITUMENSCHWEISSBAHN MIT VERSTÄRKTER GEWEBEEINLAGE, STAHLBETONDECKE
- 2 WERKSEITIG HERGESTELLTER, ÖLDICHTER STAHLBETONBODEN MIT ERHÖHTER TÜR- UND TORSCHWELLE, 10cm LUFTRAUM, GEWACHSENER BODEN

ALTERNATIV ÖRTLICHER BODEN

- 2 ÖRTLICH HERGESTELLTER, ÖLDICHTER STAHLBETONBODEN MIT ERHÖHTER TÜR- UND TORSCHWELLE, ROLLIERUNG, GEWACHSENER BODEN

GEWICHT IN TONNEN, GARAGENBREITE 345cm
GEWICHTSBERECHNUNG MIT STANDARDWANDSTÄRKEN UND EINTEILIGER AUSFÜHRUNG

GARAGENLÄNGE \ GARAGENHÖHE		GARAGENHÖHE					
		255cm	280cm	305cm	330cm	343cm	355cm
600cm	OHNE BODEN	12,4	13,1	13,9	14,6	15,0	15,3
	MIT BODEN	17,2	17,9	18,6	19,3	19,7	20,1
650cm	OHNE BODEN	13,3	14,0	14,8	15,6	16,0	16,3
	MIT BODEN	18,4	19,2	20,0	20,7	21,1	21,5
700cm	OHNE BODEN	14,1	14,9	15,7	16,5	17,0	17,4
	MIT BODEN	19,7	20,5	21,3	22,1	22,6	22,9
750cm	OHNE BODEN	14,9	15,7	16,6	17,4	17,9	18,3
	MIT BODEN	20,9	21,7	22,6	23,4	23,9	24,3
800cm	OHNE BODEN	15,7	16,6	17,5	18,4	18,9	19,3
	MIT BODEN	22,1	23,0	23,9	24,8	25,3	25,7
850cm	OHNE BODEN	16,6	17,5	18,5	19,4	19,9	20,3
	MIT BODEN	23,4	24,3	25,3	26,2	26,7	27,2
900cm	OHNE BODEN	17,4	18,4	19,4	20,4	20,9	21,4
	MIT BODEN	24,7	25,7	26,6	27,6	28,1	28,6

WANDSTÄRKEN

VORDERWAND: 9cm (STANDARD)
SEITENWAND: 7cm (STANDARD) oder 9cm
RÜCKWAND: 9cm (STANDARD)

BEI STATISCH BEDINGTEN WANDVERSTÄRKUNGEN (z.B.: TEILWEISE ERDEINSCHÜTTUNG) ERHÖHEN SICH DEMENTSPRECHEND DIE AUSSENABMESSUNGEN! (INNENABMESSUNGEN SIND FIXMASSE)

GARAGENHÖHE und max. TORHÖHE

TORHÖHE \ GARAGENHÖHE	255cm	280cm	305cm	330cm	343cm	355cm
212,5cm	X					
237,5cm		X				
262,5cm			X			
287,5cm				X		
300,0cm					X	
312,5cm						X

Schutzvermerk nach DIN 34 beachten
Mind protection note according to DIN 34
CAD-Software speedikon

RAUMMODULE



FERTIGGARAGEN-SYSTEME
CARPORTS



0989-CPD-0476/08
EN 13978-1
ÖNORM B 3260

TYPENBLATT
MODELLREIHE
"FACTO"
BREITE = 345cm

31.03.2008

A4, M=1/100



SCHNAUER RAUMZELLENBAU GMBH & CO KG
3500 Krems, Hafenstraße 57, Tel. 02732/888-0, Fax 888-17