

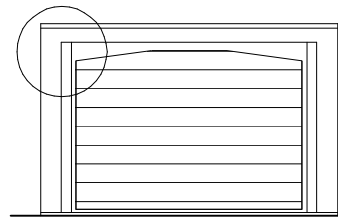

ANSICHT SEITE

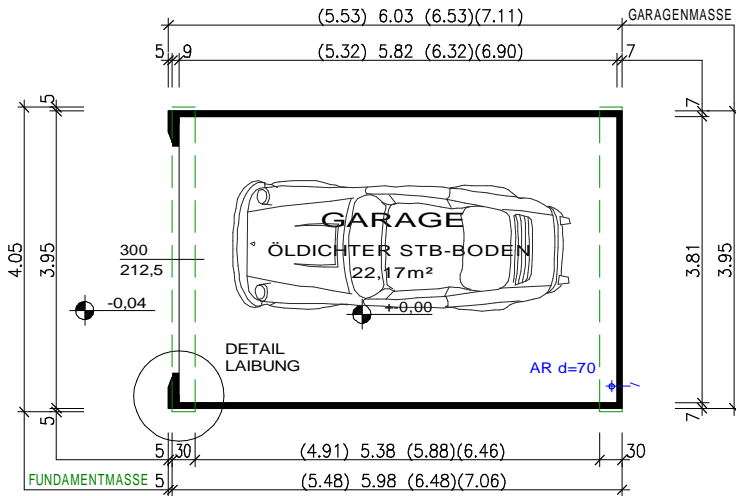

ANSICHT FRONT



GRUNDRISS

TORÖFFNUNGSTYPEN

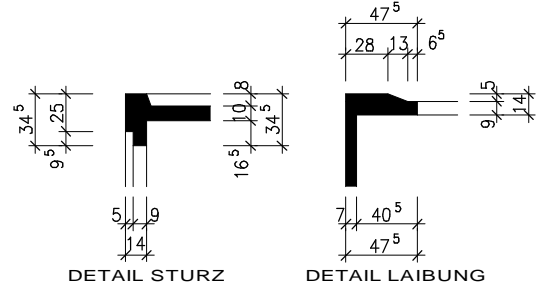

LEGENDE:

- STAHLBETON
- BETON BEWEHRT
- REGENWASSER

AUFBAUTEN:

- 1 SCHIEFERBESCHICHTETE BITUMENSCHWEISSBAHN MIT VERSTÄRKTER GEWEBEEINLAGE, STAHLBETONDECKE
- 2 ÖRTLICH HERGESTELLTER, ÖLDICHTER STAHLBETONBODEN MIT ERHÖHTER TÜR- UND TORSCHWELLE, ROLLIERUNG, GEWACHSENER BODEN

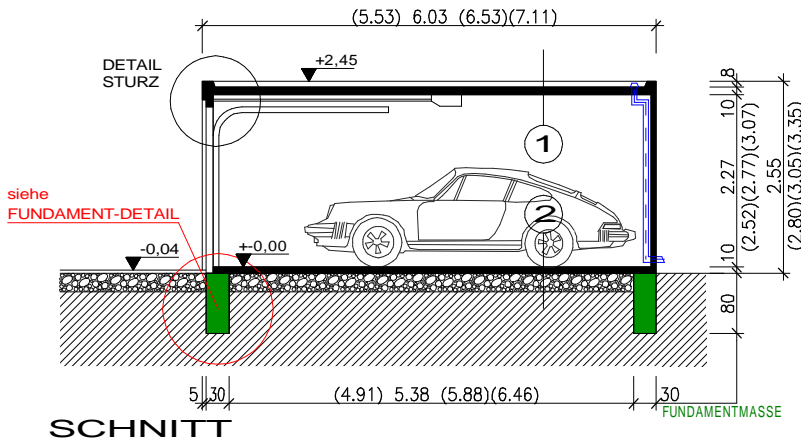

SCHNITT

GEWICHT IN TONNEN
GARAGENBREITE 395cm

GEWICHTSBERECHNUNG MIT STANDARDWANDSTÄRKEN
UND EINTEILIGER AUSFÜHRUNG

GARAGENLÄNGE \ GARAGENHÖHE		255cm	280cm	305cm	335cm
		553cm	OHNE BODEN	13,4	14,4
	MIT BODEN	x	x	x	x
603cm	OHNE BODEN	14,4	15,4	16,4	17,5
	MIT BODEN	x	x	x	x
653cm	OHNE BODEN	15,6	16,6	17,6	18,8
	MIT BODEN	x	x	x	x
711cm	OHNE BODEN	16,7	17,8	18,9	20,1
	MIT BODEN	x	x	x	x

WANDSTÄRKEN

VORDERWAND: 9-14cm (STANDARD)
SEITENWAND: 7cm (STANDARD), 9cm oder 14cm
RÜCKWAND: 7cm (STANDARD), 9cm oder 14cm

BEI STATISCH BEDINGTEN WANDVERSTÄRKUNGEN (z.B.: TEILWEISE ERDEINSCHÜTTUNG) ERHÖHEN SICH DEMENTSPRECHEND DIE AUSSENABMESSUNGEN! (INNENABMESSUNGEN SIND FIXMASSE)

GARAGENHÖHE und max. TORHÖHE

TORHÖHE	GARAGENHÖHE			
	255cm	280cm	305cm	335cm
212,5cm	X			
237,5cm		X		
262,5cm			X	
287,5cm				X

Schutzvermerk nach DIN 34 beachten
Mind protection note according to DIN 34
CAD-Software speedikon

RAUMMODULE



FERTIGGARAGEN-SYSTEME
CARPORTS



0989-CPD-0476/08
EN 13978-1
ÖNORM B 3260

TYPENBLATT
MODELLREIHE
"SIGNA"
BREITE = 395cm

31.03.2008

A4, M=1/100



SCHNAUER RAUMZELLENBAU GMBH & CO KG
3500 Krems, Hafenstraße 57, Tel. 02732/888-0, Fax 888-17