

ANSICHT SEITE

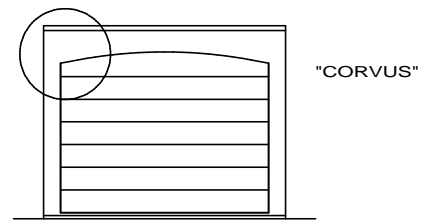

ANSICHT FRONT

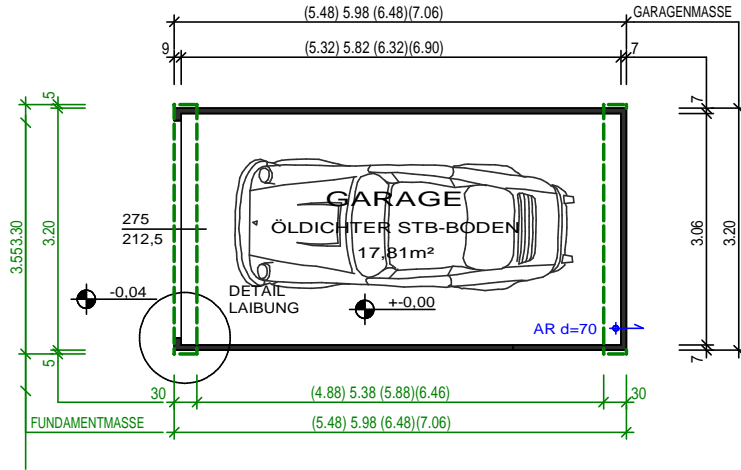

GRUNDRISS

TORÖFFNUNGSTYPEN

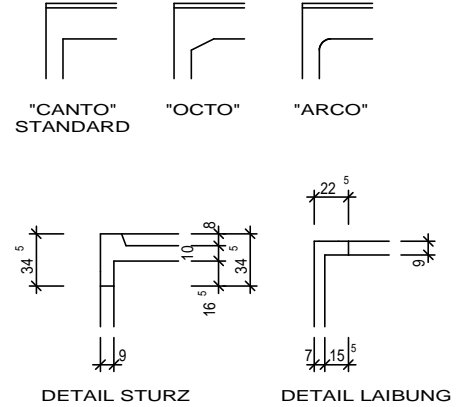

LEGENDE:

- STAHLBETON
- BETON BEWEHRT
- REGENWASSER

AUFBAUTEN:

- 1 SCHIEFERBESCHICHTETE BITUMENSCHWEISSBAHN MIT VERSTÄRKTER GEWEBEEINLAGE, STAHLBETONDECKE
- 2 WERKSEITIG HERGESTELLTER, ÖLDICHTER STAHLBETONBODEN MIT ERHÖHTER TÜR- UND TORSCHWELLE, 10cm LUFTRAUM, GEWACHSENER BODEN

ALTERNATIV ÖRTLICHER BODEN

- 2 ÖRTLICH HERGESTELLTER, ÖLDICHTER STAHLBETONBODEN MIT ERHÖHTER TÜR- UND TORSCHWELLE, ROLLIERUNG, GEWACHSENER BODEN

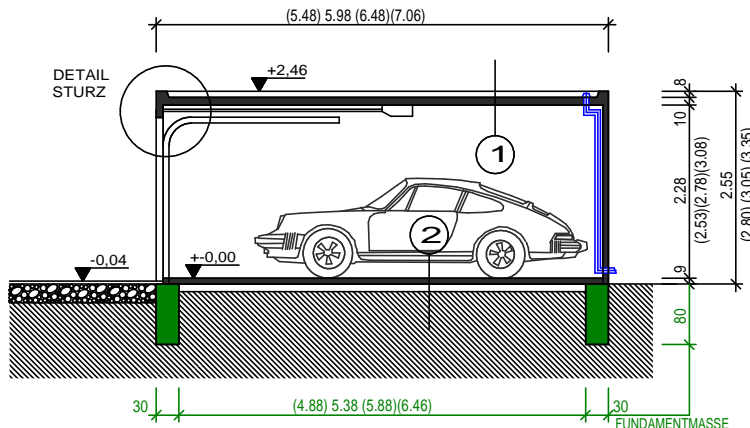

SCHNITT

GEWICHT IN TONNEN
GARAGENBREITE 320cm

GEWICHTSBERECHNUNG MIT STANDARDWANDSTÄRKEN UND EINTEILIGER AUSFÜHRUNG

GARAGENLÄNGE \ GARAGENHÖHE	GARAGENHÖHE				
	255cm	280cm	305cm	335cm	
548cm	OHNE BODEN	10,8	11,6	12,5	13,5
	MIT BODEN	14,7	15,5	16,4	17,4
598cm	OHNE BODEN	11,6	12,5	13,3	14,4
	MIT BODEN	15,8	16,7	17,5	18,6
648cm	OHNE BODEN	12,5	13,4	14,4	15,5
	MIT BODEN	17,1	18,0	19,0	20,1
706cm	OHNE BODEN	13,4	14,4	15,4	16,6
	MIT BODEN	18,2	19,2	20,2	21,4

WANDSTÄRKEN

VORDERWAND: 9cm (STANDARD) oder 14cm
SEITENWAND: 7cm (STANDARD), 9cm oder 14cm
RÜCKWAND: 7cm (STANDARD), 9cm oder 14cm

BEI STATISCH BEDINGTEN WANDVERSTÄRKUNGEN (z.B.: TEILWEISE ERDEINSCHÜTTUNG) ERHÖHEN SICH DEMENTSPRECHEND DIE AUSSENABMESSUNGEN! (INNENABMESSUNGEN SIND FIXMASSE)

GARAGENHÖHE und max.TORHÖHE

TORHÖHE \ GARAGEN HOHE	255cm	280cm	305cm	335cm
212,5cm	X			
237,5cm		X		
262,5cm			X	
287,5cm				X



**TYPENBLATT
MODELLREIHE
"NORMA"
BREITE = 320cm**

11.09.2014 A4, M=1/100

